

SB900

## SCHRANKE AUS EDELSTAHL AUCH MIT SOLARBETRIEB



Nur etwas Sonne und ein paar Minuten Ihrer Zeit reichen schon aus, um sie am Boden zu verankern.

SB900/SOLAR enthält alles, was Sie zum Öffnen und Schließen einer Straßensperre brauchen.

Auch dort, wo eine Stromversorgung unmöglich ist, wie beispielsweise in den Bergen, auf einem Weg auf dem Land oder einem abgelegenen Parkplatz.

Und SB900 wurde entwickelt, um standzuhalten. Bei einem Versuch, die Öffnung des Baums zu erzwingen, verhindern das Edelstahlgehäuse und das vandalismusgeschützte System eine Beschädigung der Mechanik.

# SB900 - SB900/SOLAR

## Technische Daten

### ARTIKELNUMMER

SB900/SOLAR

SB900/24V

SB900/230V

### ELEKTRISCHE DATEN

SPEISUNG	12V CC	24V CC	230V 50Hz
STROMAUFNAHME (A)	7	4	1
LEISTUNG (W)	90	90	300

### LEISTUNGSDATEN

ÖFFNUNGSZEITEN (SEKUNDEN)	5	5	5
MAX. LÄNGE DES BAUM (METER)	6	6	6

### ABMESSUNGEN UND ALLGEMEINE DATEN

ABMESSUNGEN (MM)	385x275x990	385x275x990	385x275x990
BETRIEBSTEMPERATUR (°C MIN/MAX)	-20 +50 °C	-20 +50 °C	-20 +50 °C
GEWICHT (KG)	55	50	50

## Darstellung der Standardmontage

- [1] Schranke SB900
- [2] Antenne
- [3] Schlüsselwahlschalter
- [4] Reflex-Lichtschanke
- [5] Aluminiumbalken
- [6] Eingebaute Blinkleuchte
- [7] Feststehende Balkenhalterung
- [8] Polarisierter Spiegel
- [9] Funksender
- [10] integriertes SET SOLAR/24

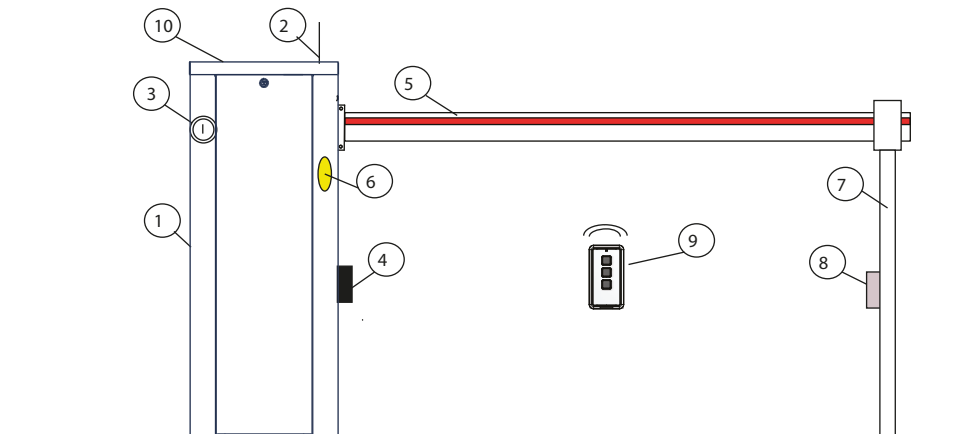

## ABMESSUNGEN

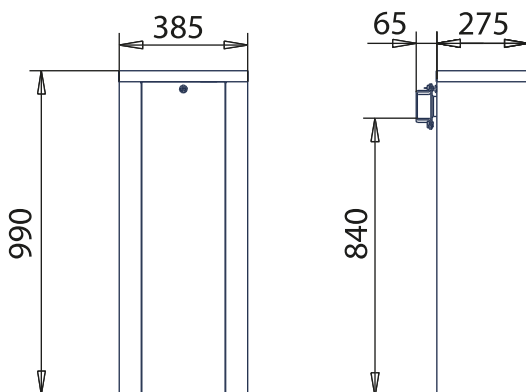

## ZUBEHÖR



SB803  
Feststehende  
Stütze



SB802  
Bewegliche  
Stütze



LL001  
Fahrzeugsensor



PLATE004  
Fundamentplatte



BLCH  
Schlüsselwahl  
schalter



**OLMAX**

odm&oem solutions provider for automations and domotic

Olmax srl  
Strada Caiese, 31 - 47891- Dogana - San Marino  
Tel. 0549.909292 - Fax 0549.908004  
info@olmax.org - www.olmax.org - Olmax